



2023 - 2024
EĞİTİM ÖĞRETİM
YILI

KONYA ŞEHİT AHMET
BAŞ SPOR LİSESİ

ÖĞRENCİ SEÇME
KILAVUZU

2023 - 2024 Eğitim Öğretim Yılı
Konya Şehit Ahmet Baş Spor Lisesi
Sınav Takvimi

Sıra No	İşlemin Çeşidi	Başlangıç Tarihi	Bitiş Tarihi
1	1. Yetenek Sınav Kayıt Başvuruları	27.06.2023	06.07.2023
2	Adayların Sınav Giriş Belgelerinin İlanı	09.07.2023	
3	1. Yetenek Sınav Tarihi	10.07.2023 SINAV SAATİ:10.00	16.07.2023 SINAV SAATİ:10.00
4	Asıl Ve Yedek Listelerin İlanı	17.07.2023 E – Okul Sistemi Üzerinden İlan Edilecektir.	Sonuçlar Okul İnternet Sitesinden de Duyurulacaktır.
5	Kesin Kayıt İşlemleri	17.07.2023	19.07.2023
6	Boş Kontenjan İlanı	07.08.2023	
7	Boş Kontenjan İçin Tercih Alınması	07.08.2023	11.08.2023
8	Boş Kontenjanlara Yerleştirme Sonuçlarının İlanı	14.08.2023	
9	Boş Kontenjanlara Kayıt Hakkı Kazananların Kayıtlarının Yapılması	14.08.2023	18.08.2023
10	Açık Kontenjan Bulunması Halinde 2.YETENEK SINAVI Aday Kayıt Başvuruların Alınması	18.09.2023	22.09.2023
11	2.YETENEK SINAV Tarihi Ve Kazananların Kayıtlarının Yapılması	25.09.2023 SINAV SAATİ:10.00	29.09.2023 SINAV SAATİ:10.00
12	Açık Kontenjan Bulunması Halinde 3.YETENEK SINAVI Aday Kayıt Başvuruların Alınması	16.10.2023	20.10.2023
13	3.YETENEK SINAV Tarihi Ve Kazananların Kayıtlarının Yapılması	23.10.2023 SINAV SAATİ: 10.00	27.10.2023

SINAV YERLERİ VE SAATLERİ

BİRİNCİ BÖLÜM:

DAYANIKLILIK TESTİ (15 Puan): Erkekler için 1200 metre, Kızlar için 800 metre koşu testi, adaylar için belirlenen günde saat 10.00'da Doğanhisar Spor Sahasında yapılacaktır.

İKİNCİ BÖLÜM:

KOORDİNASYON TESTİ (45 Puan): Adaylar için ilan edilen günde saat 11.00'da Doğanhisar Spor Sahasında yapılacaktır. Parkur bilgisi kılavuzun devamında gösterilecektir. Ayrıca parkur videosuna okulumuz internet sayfamızdan ulaşabilirsiniz.

ÜÇÜNCÜ BÖLÜM:

ESNEKLİK TESTİ (Yatay Uzan-Eriş Testi)(10 Puan) : Adaylar için ilan edilen günde koordinasyon testinden sonra Doğanhisar Spor Salonunda yapılacaktır.

DÖRDÜNCÜ BÖLÜM:

RİTİM SINAVI (15 Puan): : Adaylar için ilan edilen günde koordinasyon testinden sonra Doğanhisar Spor Salonunda yapılacaktır.

SPORCU GEÇMİŞİ (15 Puan)

TEMEL İLKE VE KURALLAR

1. 2023-2024 Öğretim yılı için Okulumuza bu yıl 9. sınıf kız ve erkek **TOPLAM 60** öğrenci alınacaktır.
2. **Öğrenci seçimi, yetenek sınavının %70'i (Yetenek sınavında 50 (elli) puan barajının altında kalan öğrenciler başarısız sayılarak değerlendirmeye alınmayacaktır.) ile Ortaokul Başarı Puanının (OBP) %30'u alınarak 100 (yüz) tam puan üzerinden yapılacaktır.**
3. Başvurular Konya Şehit Ahmet Baş Spor Lisesi Müdürlüğü'ne Velisi ile birlikte yapılacaktır. Posta ile yapılan başvurularda postadaki gecikmeler ve kaybolmalar nedeniyle zamanında ulaşmayan başvurular değerlendirmeye alınmayacaktır.
4. Başvurusu kabul edilen adaylara okul müdürlüğü tarafından sınav giriş belgesi düzenlenecek ve başvuru sırasında teslim edilecektir. Sınava Giriş Belgesi yanında olmayan öğrenci sınava alınmayacaktır.
5. Başvurusu geçersiz sayılan, sınava girmeyen veya çeşitli nedenlerden dolayı sınava alınmayan veya sınavdan çıkarılan, sınavda başarı sağlayamayan veya sınavı geçersiz sayılan adayların ödedikleri ücretler geri verilmez.
6. Yetenek sınavlarında adaylar spor kıyafetlerini (şort, spor ayakkabı vb.) beraberinde getirecekler ve başvuru esnasında kendilerine verilen **göğüs numarası olan tişörtlerle** sınava gireceklerdir. Adaylar sınavlar başlamadan önce bu kıyafetleriyle hazır bulunacaklardır.
7. **Dayanıklılık koşusu ve koordinasyon testleri fotosel elektronik sayaçları kullanılarak, esneklik testi öğrencinin bir kutu üzerinde esnekliğinin santimetre (cm) ile ölçülmesi ile ve Ritim testi de öğrencilere verilecek ritimlerin aynısının tekrar edilmesi yöntemleri ile ölçülecek ve puanlanacaktır.**
8. Adaylar sınav süresince **sınav giriş belgesi** ile birlikte **resimli özel kimlik belgelerini** de yanlarında taşımak zorundadırlar. Özel kimlik belgesi (nüfus cüzdanı, pasaport vs) olmayan ve sınav kimlik kartlarını kaybeden adaylar sınavlara alınmazlar. Her sınav öncesinde kimlik kontrolü yapılacaktır. Kimlikler **resimli** olacaktır.
9. Özel yetenek sınavı okul müdürünün başkanlığında ve 4 beden eğitimi öğretmeninden oluşan komisyon tarafından yapılacaktır.
10. Milli sporcu olan adaylar, Gençlik ve Spor il/ilçe Müdürlüklerinden ya da bağlı bulunduğu federasyondan alacakları Milli Sporcu olduklarını gösterir resmi belgeyi, başvuru belgelerine ekleyeceklerdir.
- 11- **Koordinasyon testinde adaylara iki hak verilecek ve en iyi derecesi göz önünde bulundurularak puanlama yapılacaktır.**
12. Diğer okullara kayıt yaptıranlardan; tercihleri doğrultusunda farklı tür bir okula yerleşen öğrenciler spor lisesindeki kayıt hakkından vazgeçmiş sayılacaklardır.

ÖN KAYIT BAŞVURU İŞLEMLERİ

Başvurmak isteyen adaylar **27 HAZİRAN - 06 TEMMUZ 2023** tarihli başvuru süresi içinde,

- Form dilekçe.** (Okulumuzdan temin edilebilir ya da okumuzun internet sitesinden indirilebilir.)
- 1 (BİR) adet vesikalık fotoğraf**
- Nüfus cüzdanı örneği ya da fotokopisi (fotoğraflı, T.C. kimlik numaralı)**
- SPORCU ÖZGEÇMİŞİ BELGESİ varsa (Herhangi bir branşta daha önce yapmış olduğunuz dereceniz varsa Konya Gençlik Hizmetleri ve Spor İl Müdürlüğünden veya ilgili Federasyondan Islak veya Elektronik İmzalı olarak Alınacaktır.)**
- Sınav ücreti 300 TL (Üç Yüz TL) yatırıldığına dair banka dekontu. (sınav harcamalar bedeli kaydı ile öğrencinin Adı ve Soyadı, T.C. Kimlik Numarası ile birlikte yazılı olarak HAVALE veya EFT yapılacak ve dekontun bir nüshası okul idaresine teslim edilecektir.)**

T.C. Ziraat Bankası Doğanhisar Şubesi 0610-89997565-5001

(IBAN:TR500001000610899975655001) nolu Konya Şehit Ahmet Baş Spor Lisesi Okul Aile Birliği hesabına yatırılacaktır.

- 1.NOT: OKULUMUZA BAŞVURU YAPACAK OLAN ÖĞRENCİLERİN 1. Yetenek Sınavı için yalnız 8. Sınıfı yeni bitirmiş olma diğer yetenek sınavları için 9'uncu veya 10'uncu sınıf öğrencisi olma zorunluluğu vardır.**

2.NOT: İstenilen belgeler kapaklı dosya içerisinde okul müdürlüğüne sunulacak, öğrenci velisi şahsen başvuracak veya posta ile gönderilecektir. Postada yaşanan gecikme ve kaybolmalardan okul müdürlüğümüz sorumlu olmayıp, ilgili kişiler herhangi bir hak iddia edemeyeceklerdir. 06 Temmuz 2023 tarihinden sonraki başvurular kabul edilmeyecektir.

ÖZEL YETENEK SINAVI

BİRİNCİ BÖLÜM

DAYANIKLILIK KOŞUSU: 15 Puan

Adaylar bu testte Erkekler 1200, Kızlar 800 metrelik mesafeyi en kısa sürede tamamlamaya çalışacaklardır. Adaylar bu testte başlama işaretiyle fotosel çubuklarının arasından çıkış yapacak ve elektronik sayaç otomatik olarak süreyi başlatacaktır. Aday bitiş durumunda yine fotosel çubuklarının arasından geçecek ve sayaç süreyi durduracaktır. Kızlar ve erkekler kendi içerisinde ayrı ayrı değerlendirilecektir. En iyi dereceye 20 tam puan verilecek ve Erkeklerde 4, Kızlarda 3 saniye aralıklardan 1 puan düşülerek puan hesaplaması yapılacaktır. Sınavlar fotosel ile yapıldığı için 1 saniye 100 salise olarak değerlendirilecektir.

DAYANIKLILIK KOŞUSU PUANLAMA ÇİZELGESİ

SIRA NO	ADAYIN DERECESİ	ADAYIN PUANI
1	En İyi Derece	15
2	En İyi Dereceden Erkeklerde 3,99, Kızlarda 2,99 Saniye Fazlası	15
3	En İyi Dereceden Erkeklerde 4, Kızlarda 3 Saniye Fazlası	14
4	En İyi Dereceden Erkeklerde 7,99, Kızlarda 5,99 Saniye Fazlası	14
5	En İyi Dereceden Erkeklerde 8, Kızlarda 6 Saniye Fazlası	13

İKİNCİ BÖLÜM

KOORDİNASYON SINAVI: 45 PUAN

KOORDİNASYON TEST ŞEMASI

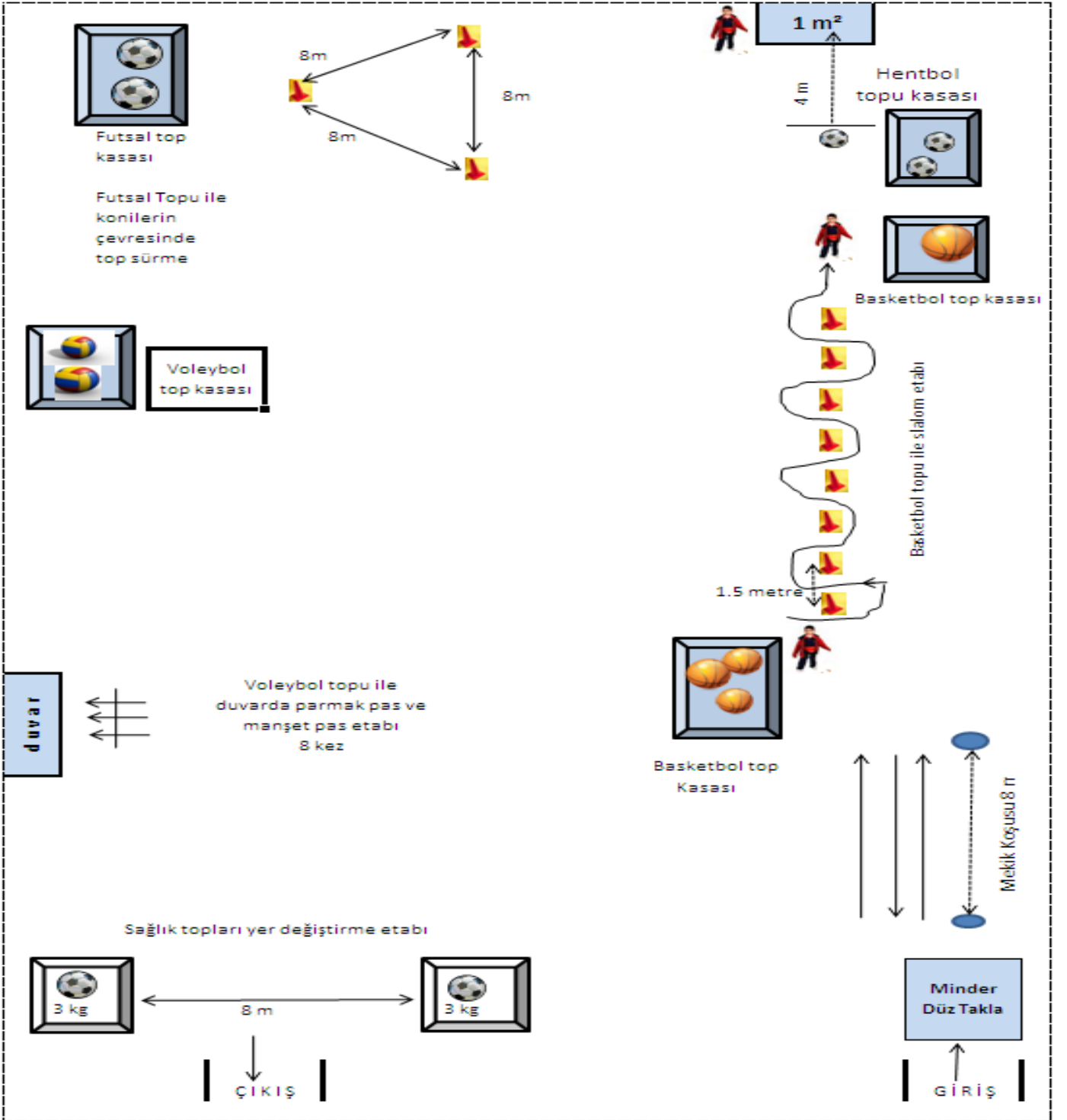

KOORDİNASYON TESTİ AÇIKLAMALARI

Koordinasyon testi, 7 etaptan oluşan komplike bir testtir. **Bu testi en iyi derecede bitiren aday 45 tam puan alır. Daha sonraki her 0,50 saniye Aralığındakilerden 1 tam puan düşürülerek puan hesaplaması yapılır.**

Sınav, hazırlanan engel ve parkurlarda zamana karşı yarışarak yapılacaktır. **Bu testte adaylar istasyonları eksiksiz ve hatasız olarak tamamlamak durumundadırlar.** Sınav öncesi adaylara parkur tanıtılacak ve hareketler gösterilecektir. Yapılmaması gereken hatalara dikkat çekilecektir. **Hata yapan öğrenciler hatalı yaptığı etabı tamamlamadan bir sonraki etaba geçerse ceza saniyesi alacaklardır.** Komisyonun ikazına uymayan adaylara, gerekirse testin iptali uygulaması da yapılabilecektir. Gereksiz ve hatalı hareketlerde zaman otomatik olarak adayın aleyhine çalışacaktır. Testin başlangıcında elektronik fotosel adayın ilk hareketi ile kronometreyi çalıştıracak ve testin bitiminde, adayın fotoselin önünden geçmesi ile kronometre otomatik olarak duracaktır.

Koordinasyon testi sırasında herhangi bir etabın hiç yapılmadan geçilmesi durumunda adayın o koordinasyon testi hakkı geçersiz sayılacaktır.

Koordinasyon testine girmeyen veya sınavı terk edenler puan hesaplamasına dâhil edilmezler. Bu adaylara Koordinasyon test puanı olarak sıfır (0) verilir.

ÖNEMLİ NOT: Koordinasyon testinde adaylara 2 hak verilecektir. Adaylar en iyi derecesine göre puanlandırılacaktır. İsteyen aday bir kez etabı tamamlayarak puanını alabilecektir.

KOORDİNASYON TEST PARKURUNUN AŞAMALARI

Etap, giriş çizgisinden başlayarak 2 metre ilerideki mindere doğru hareketle başlar.

1. DÜZ TAKLA ETABI: Aday çıkış çizgisinden çıktıktan sonra 2 metre uzunluğundaki minder üzerinde düz takla atarak minderden mekik koşusu parkuruna girer. Burada önemli olan sırt üzerinde yuvarlanarak hareketin tamamlanmasıdır.

2. MEKİK KOŞUSU ETABI: Bu etapta 8 metre Aralıkla 2 huni yerleştirilmiştir. Aday 1. huniye eliyle dokunarak 2. huniye gider, yine eliyle huniye dokunarak 1. huniye döner. 1. huniye eliyle dokunduktan sonra 2. huniye dokunmadan 3. etaba geçer. **Bu etapta hunilere eliyle dokunmak ve mekik koşusunu sırasıyla doğru olarak tamamlamak önemlidir. Bunların eksik olarak yapılması durumunda derecesine 5 ceza saniyesi eklenir.**

3.BASKETBOL TOPUYLA SLALOM ETABI: Bu parkurda aday 1,5 metre mesafeyle arka arkaya sıralanan 8 adet slalom çubuklarının arasından basketbol topunu sürerek etabı tamamlar. Burada dikkat edilmesi gerekenler basketbol topunu kurallara uygun, tek elle ve steps yapmadan sürmesi ve slalom çubuklarının arasından atlamadan etabı tamamlamasıdır. Eğer aday Steps yaparsa veya slalom çubuklarını atlayarak ilerlemeye çalışırsa uyarılarak **hata yaptığı yerden devam etmesi istenir. Uyarıyı dikkate almayıp Devam ederse derecesine 5 ceza saniyesi eklenir.**

4. HENTBOL TOPU ATMA-TUTMA ETABI: Bu etapta aday 4 metre mesafeden, yerden yüksekliği 2,20 metre ve 1 metrekare ebatlarındaki karenin içerisine **hentbol topunu 5 kez atıp tutar.** Topu aldığı kasanın içerisine bırakarak zaman kaybetmeden bir sonraki parkura geçer. Burada dikkat edilecek husus topun sadece karenin içine atılıp tutulmasıdır. Kareye temas ettirilmedikçe o vuruş tekrarlanır. Hentbol topunu elinden kaçıran aday topu

olarak kaldığı yerden etaba devam eder. Aynı zamanda top kasaya yerleştirilmeden devam edilemez. Top kasadan çıkar veya yerine konmaz ise; **adayın derecesine 5 ceza saniyesi eklenir.**

5. FUTSAL TOPU SÜRME ETABI: Bu etapta aday kasa içerisinde bulunan futsal topunu alarak başlama çizgisine gelir. Aralarındaki mesafe 8 metre olan üçgen şekilde dizilmiş konilerin çevresinden futsal topunu ayağıyla sürerek, başladığı noktaya döner, topu kasaya bırakarak diğer etaba geçer.

Dikkat edilmesi gerekenler, topla konilerin çevresinden dönülecektir, konileri atlayarak içinden dönen veya yanlış dönen aday uyarılarak doğru gitmesi söylenecektir. **Uyarıyı dikkate almadan devam eden adaya 5 ceza saniyesi eklenecektir.** Topun kasanın içerisine konması önemlidir. Şayet topu koyarken dışarı çıkarsa, aday topu kasanın içerisine koymadan devam edemeyecektir. **Topu kasanın içerisine koymadan** devam eden adaylara **5 ceza saniyesi** eklenir.

6. VOLEYBOL TOPU İLE DUVARDA PAS ETABI: Bu etapta aday kasa içerisinden voleybol topunu alarak belirlenmiş alana gelir. Duvara 1 metre mesafeden, yerden yüksekliği 2 metre olan çizgi üzerinden voleybol topu ile serbest şekilde, parmak pas veya manşet pasla **8 kez pas yapar.**

Burada dikkat edilmesi gerekenler, tek elle yapılan paslar sayılmayacaktır, voleybol kurallarına uygun, taşıma yapmadan ve tutmadan pas yapılacaktır. Aday topu düşürdüğünde hangi sayıda kalmışsa kaldığı yerden devam edecektir. **Aday eğer 8 kez pas yapmayı tamamlamadan devam ederse derecesine 5 ceza saniyesi eklenecektir.** Sonra topu kasaya bırakarak diğer etaba geçecektir. Topun kasanın içerisine konması önemlidir. Şayet topu koyarken dışarı çıkarsa, aday topu kasanın içerisine koymadan devam edemeyecektir. **Topu kasanın içerisine koymadan** devam eden adayların derecesine **5 ceza saniyesi** eklenir.

7. TOP TAŞIMA ETABI: Aralarında 8 metre mesafe bulunan kasalar içerisinde birer tane sağlık topu bulunmaktadır. Bu etapta amaç topların bulunduğu kasayı değiştirmektir. Aday 1. kasadan aldığı topu diğer kasaya götürüp bırakır, 2. kasadaki topu alarak 1. kasaya bırakır. Topların kasanın içerisinde kalması esastır. Şayet topu koyarken dışarı çıkarsa, aday topu kasanın içerisine koymadan devam edemeyecektir. **Topu kasaların içerisine koymadan** devam eden adaylara **5 ceza saniyesi** eklenir.

Topların yerlerini değiştiren aday hızla çıkış çizgisindeki fotoselin arasından geçerek testi bitirir.

KOORDİNASYON TESTİ ÖRNEK PUANLAMA ŞEMASI

SIRA NO	DERECE	PUAN
1	En İyi Derece	45
2	En İyi Dereceden 0,49 Saniye Fazlası(49 Salise)	45
3	En İyi Dereceden 0,50 Saniye Fazlası(50 Salise)	44
4	En İyi Dereceden 0,99 Saniye Fazlası(99 Salise)	44
5	En İyi Dereceden 1 Saniye Fazlası(100 Salise)	43

ÜÇÜNCÜ BÖLÜM

ESNEKLİK TESTİ (Yatay Uzan-Eriş Testi)(10 Puan)

Bu testte adayların esneklikleri ölçülür. Adaylar yatay uzan-eriş testi için hazırlanan ölçüm aletine ayaklarını dayayarak yere otururlar. Dizlerini bükmeden alet üzerine doğru elleri ile esnemeye başlarlar. Alet üzerindeki ölçüm aracını hangi noktaya kadar esnetirlerse o derece adayın esneklik ölçüsü olur ve tabloya göre puan alırlar.

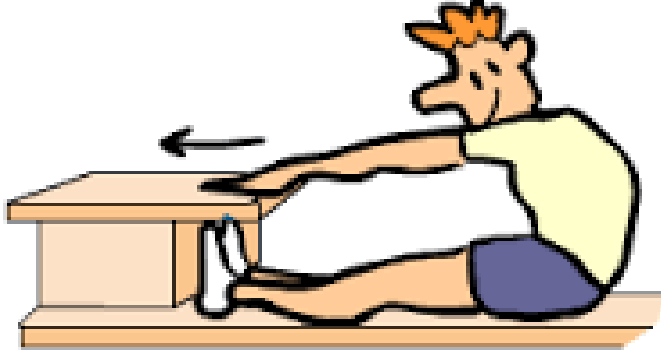

DÖRDÜNCÜ BÖLÜM

RİTİM SINAVI: 15 PUAN

Bu aşamada sınavın amacı adayların temel ritim duygusunu ölçmektir. Bu amaçla adaylara bir ritim dinlettirilir (2/4 lük dört ölçü sorulur) ve duydukları ritim tekrar ettirilir. Eğer tekrar ettirilen ritim istenilen ritimle aynıysa her ritim için adaya 5 puan toplamda 3*5=15 puan verilir. Hiçbir ritmi doğru yapamayan adaya puan verilmez.

SPORCU GEÇMİŞİ: 15 PUAN

Sporcu özgeçmişinde adayların geçmiş yıllarda elde ettiği başarılarına göre puan dağılımları aşağıdaki tabloda verilmiştir. Adaylar kendi durumları hangi puana tekabül ediyorsa o puanı alırlar. Birden çok dereceleri varsa en yükseği hangisi ise o dereceye gelen puanı alırlar.

Sporcu özgeçmişinde adayların durumunu gençlik spor il/ilçe müdürlükleri ve ilgili federasyonlardan aldıkları belgeler ile belgelendirmesi gerekmektedir.

2008

Sporcu Geçmişi		15 Puan
a-Takım sporları	Millî sporcu Türkiye şampiyonası 1-4	15 Puan
	Türkiye şampiyonası 1. Türkiye şampiyonası 2. Türkiye şampiyonası 3. Türkiye şampiyonası 4.	13 puan 12 puan 11 puan 10 puan
	Türkiye şampiyonası 5-8.	9 Puan
	Grup 1.	7 Puan
	İl 1. İl 2. İl 3. İl 4.	5 Puan 4 puan 3 puan 2 puan
	b- Bireysel sporlar	Millî sporcu Türkiye şampiyonası 1-4.
Türkiye şampiyonası 1. Türkiye şampiyonası 2. Türkiye şampiyonası 3. Türkiye şampiyonası 4.		13 Puan 12 puan 11 puan 10 puan
Türkiye şampiyonası 5-10.		9 Puan
Grup 1.		7 Puan
İl 1. İl 2. İl 3. İl 4.		5 Puan 4 puan 3 puan 2 puan
3- Sporcu Geçmişi		15 Puan
a-Takım sporları	Millî sporcu Türkiye şampiyonası 1-4	15 Puan
	Türkiye şampiyonası 1. Türkiye şampiyonası 2. Türkiye şampiyonası 3. Türkiye şampiyonası 4.	13 puan 12 puan 11 puan 10 puan
	Türkiye şampiyonası 5-8.	9 Puan
	Grup 1.	7 Puan
	İl 1. İl 2. İl 3. İl 4.	5 Puan 4 puan 3 puan 2 puan
	b- Bireysel sporlar	Millî sporcu Türkiye şampiyonası 1-4.
Türkiye şampiyonası 1. Türkiye şampiyonası 2. Türkiye şampiyonası 3. Türkiye şampiyonası 4.		13 Puan 12 puan 11 puan 10 puan
Türkiye şampiyonası 5-10.		9 Puan
Grup 1.		7 Puan
İl 1. İl 2. İl 3. İl 4.		5 Puan 4 puan 3 puan 2 puan

SINAV PUANININ HESAPLANMASI

Yapılan Sınavlar Aşağıdaki Şekilde Değerlendirmeye Tabi Tutulur:

YETENEK SINAVI DEĞERLENDİRME ÇİZELGESİ

SIRA NO	PUAN KRİTERİNİN ADI	VERİLEN PUAN
1	Koordinasyon Testi	45
2	Dayanıklılık koşusu	15
3	Ritim	15
4	Esneklik	10
5	Sporcu Geçmişi	15

ORTAOKUL BAŞARI PUANI HESAPLAMASI

Ortaokulun 6, 7 ve 8 inci sınıf seviyesinde alınan yılsonu başarı puanlarının aritmetik ortalaması ile elde edilen ve virgülden sonra dört basamak yürütülen puan.

OKUL YERLEŞTİRME PUANI HESAPLANMASI

Yetenek Sınavı Değerlendirme Puanı %70'i + Ortaokul Başarı Puanı %30'u alınarak hesaplanır.

Genel değerlendirme sonucu puan eşitliği olursa adayın testlerdeki derecelerine bakılacak 5 bölümden 3 bölümdeki derecesi daha iyi olan aday üst sırada yer alacaktır.

NOT: Adaylar SINAV PUANININ HESAPLANMASI neticesinde 50 ve üstü puan almak zorundadırlar. 50 puandan az alan adaylar asil ve yedek listeye giremezler.

Başarılı olup da süresi içerisinde kayıt yaptırmayan adayların yerine, puan sıralamasına göre ilan edilecek yedek listeden yerleştirme yapılacaktır. Ayrıca posta ile adreslere duyuru yapılmayacaktır.

DİKKAT: WEB SİTEMİZDEN <http://doganhisarsporlisesi.meb.k12.tr/> YAPILAN DUYURULAR TEBLİĞ NİTELİĞİNDEDİR.

NOT: OKULUMUZUN KIZ ERKEK PANSİYONU BULUNMAKTADIR. PANSİYONDAN KONTENJANLAR ÖLÇÜSÜNDE FAYDALANILIR.(%80'i parasız yatılıdır)

NOT: Kitapçıkta belirtilen, belirtilmeyen herhangi bir konuda standart belirlemeye **sınav komisyonu** yetkilidir.